

## PEDANA TRASLANTE "NORMA"

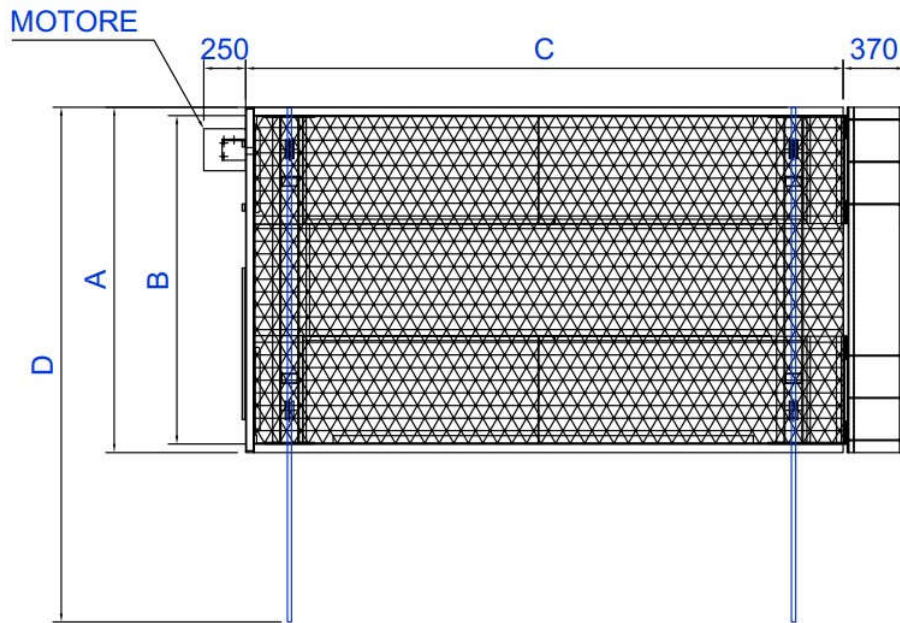

DATI TECNICI	
TENSIONE ALIMENTAZIONE	220 V
FASI	Singola fase
FINITURA PIANALE	Lamiera striata zincata a caldo
VELOCITA' DI TRASLAZIONE	8 cm/s

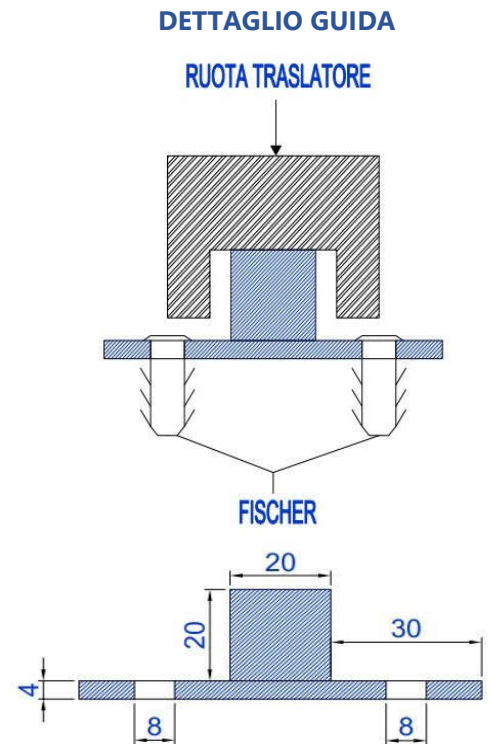
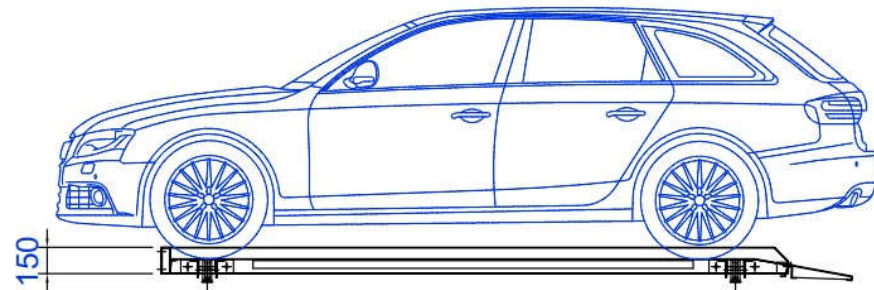

MODELLI	Larghezza esterna	Larghezza pianale	Lunghezza pianale	Lunghezza traslazione massima	Portata massima	Numero motori	Potenza
	A [mm]	B [mm]	*C [mm]	D [m]	[Kg]	N°	[kW]
T1	2050	1950	3550	12	2000	1	0,6
T2	2200	2100	3550	12	3000	2	1,2

\* La lunghezza del pianale è variabile in base alle esigenze